

САМОСТОЯТЕЛЬНАЯ ДЕЯТЕЛЬНОСТЬ СТУДЕНТОВ В РЕШЕНИИ УЧЕБНЫХ ЗАДАЧ ПО ЧЕРЧЕНИЮ

В данной статье рассматривается содержание самостоятельной работы со студентами при изучении темы «Сборочные чертежи», так как современные требования к уровню специальной подготовки учителей черчения ставят первейшей задачей формирования самостоятельного мышления студента в решении учебных и творческих задач.

В результате самостоятельной деятельности студента эффективнее развиваются специальные способности и интерес к данному виду деятельности. И это влияет на формирование его как педагога.

К.Д. Ушинский считает самостоятельную деятельность «единственно прочным основанием всякого плодотворного учения». Роль преподавателя заключается в творческой и умелой организации самостоятельной работы студента.

Но как бы ни была организована самостоятельная деятельность студента, она не может иметь высокого результата как при работе студентов с наглядными пособиями. Принцип наглядности отстаивался еще Яном Амосом Каменским, а сейчас он приобретает еще более важное значение. Работа с наглядными пособиями является общепризнанным средством развития пространственных представлений студентов, их образного мышления и умения читать чертежи.

В настоящей статье рассматривается содержание самостоятельной работы со студентами 4 курса при изучении темы «Сборочные чертежи». Эта тема имеет важное значение в программе по черчению. При изучении сборочных чертежей обобщаются и систематизируются знания по черчению, полученные за предыдущий период обучения. К этому времени студенты имеют уже определенные знания анализа графических работ и умение рассматривать предмет с разных точек зрения.

Одни преподаватели на занятиях по теме «Деталирование сборочного чертежа» используют поисковую беседу. Такого рода занятия способствуют сознательному и прочному усвоению знаний, умений и навыков, развивают творческие способности студентов.

Другие при изучении темы «Сборочные чертежи» в своей практике применяют приемы реконструкции графических изображений. В задачах на реконструирование изображений предлагается ряд задач, связанных с реконструкцией изображений и последующим анализом сборочного чертежа. Решение таких задач является эффективным средством развития творческой активности студентов.

Таким образом, анализируя рекомендации, относящиеся к методике проведения занятий на чтение сборочных чертежей и деталирование, можно сделать следующий вывод, что на всех занятиях при изучении темы «Сборочные чертежи» необходимо использовать методы активного обучения и тестирования студентов.

При изучении темы «Сборочные чертежи» считаем, что немаловажную роль, помимо широкого привлечения различных средств наглядности, играют технические средства обучения.

Для грамотного выполнения чертежей на отдельные детали, узлы и объекты, студенты должны мысленно представить себе весь процесс изготовления деталей.

Как известно, эффективность выполнения студентами самостоятельной работы в процессе обучения черчению во многом зависит от организации практического занятия и разнообразия заданий, предлагаемых им.

В своей статье хотелось бы поделиться опытом использования тестовых вопросов на практических занятиях по теме «Сборочные чертежи».

На данных занятиях эффективнее использовать карточки-задания по сборочному чертежу в нескольких вариантах, а также тестовые вопросы с тремя и более ответов, один из которых является готовым решением.

Студенту необходимо взять в кружочек один из ответов, который он считает верным.

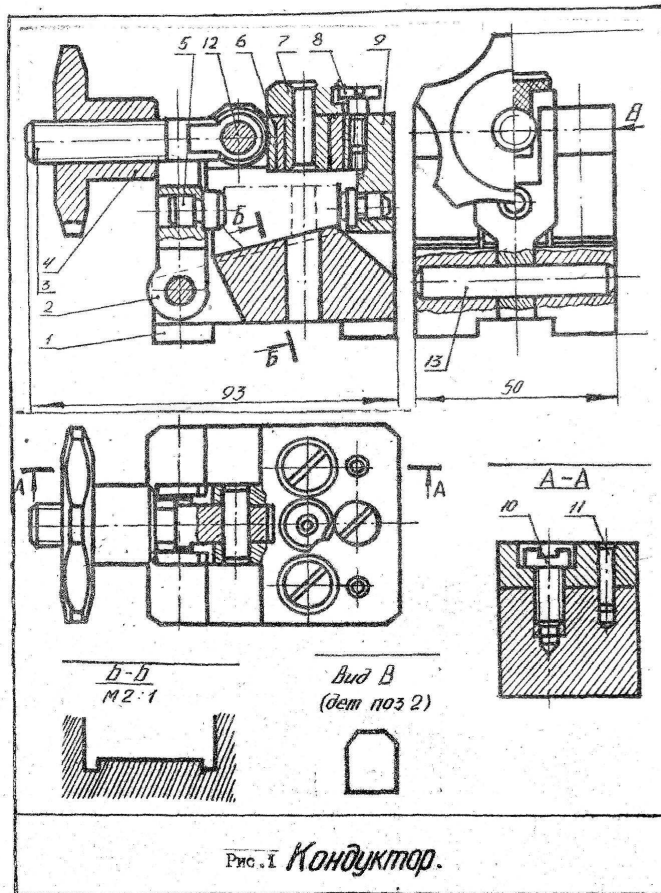

Вопросы:

1. Под каким номером корпус узла «Кондуктор» ?
 Ответ: 7.9.6.1;
2. Как называется деталь под номером 4?
 Ответ: рукоятка, упор, прихват, откидной болт.
3. Какая деталь рассекается при разрезе Б-Б ?
 Ответ: планка. Прихват. Корпус.
4. На скольких изображениях на сборочном чертеже показана деталь № 8?
 Ответ: 1) одном 2) двух 3) трех.
5. Сколько нужно изображений, чтобы передать форму детали, если оно будет вычерчиваться отдельно?
 Ответ: 1) одно 2) два 3) три.
6. Как называется вышесказанная деталь?
 Ответ: 1) штифт 2) втулка 3) винт.
7. Как называется деталь № 9?
 Ответ: 1) упор 2) прихват 3) планка.
8. Сколькими винтами крепится данная деталь к корпусу?
 Ответ: 1) двумя 2) четырьмя 3) одним.
9. Как называется соединение планки с корпусом?
 Ответ: 1) подвижное 2) неподвижное
10. Каков штифт служит осью для соединения прихвата с корпусом?
 Ответ: 1) штифт 8x50 2) штифт 6x18 3) штифт 8x20
11. Как называется это соединение?
 Ответ: подвижное, неподвижное.
12. На скольких видах в сборном чертеже показан данный штифт?
 Ответ: 1) трех 2) одном 3) двух.
13. Подлежит ли детализованию деталь под № 8 ?

Ответ: 1) да 2) нет

14. Какие размеры наносят на сборочных чертежах?

Ответ: 1) монтажные 2) габаритные 3) установочные.

15. На каких чертежах выполняется спецификация?

Ответ: 1) на сборочных чертежах 2) на рабочих чертежах
3) на отдельном листе.

В начале занятия сильным студентам выдаются более сложные, а слабым студентам менее сложные карточки-задания. Студенты в течение 10-15 мин. Решают тестовые вопросы, а в остальное время выполняют технические рисунки деталей, которые задаются в карточках-заданиях. А для проверки технических рисунков студенты обмениваются карточками-заданиями и делают эскизы деталей.

Таким образом, проводится самопроверка работ студентов. Обращается внимание на то, что выставление оценок производится с учетом правильности самопроверки.

Анализируя занятие на закрепление темы «Сборочные чертежи», мы видим, что тестовые вопросы и карточки-задания не только сразу включают студентов в работу, но и вызывают у них интерес и стремление выполнить как можно качественнее задание.

Очень важно и то, что в процессе самостоятельной деятельности можно оценить работу каждого студента.

Проведение таких занятий позволяет индивидуализировать задание, формировать навыки и умения работать со сборочными чертежами.

В результате проведения самостоятельной работы с тестовыми вопросами, где студенты проверяют себя в относительно новых условиях, повышается активизация познавательной деятельности, творческая активность студентов и интерес к данному предмету.

ЛИТЕРАТУРА

1. Коваленко А.В., Грединор М.Д. Как читать чертежи. –М.: Машиностроение, 1983.
2. Общетехнический справочник /Под редакцией Е.А.Скороходова. –М.: Машиностроение, 1962.
3. Осипов В.А. Альбом чертежей сборочных единиц для чтения и Деталирования. –М.: Машиностроение, 1980.
4. Федоренко В.А., Шошин А.И. Сборник по машиностроительному черчению. – М.: Машиностроение, 1981.
5. Суворов С.Т., Суворов Н.С. Машиностроительное черчение в вопросах и ответах. –М.: Машиностроение, 1985.
6. Ботвинников А.Д. Справочник по техническому черчению. –М.: Просвещение, 1974.
7. Годие Е.И., Лысянский В.М. Техническое черчение. –М.: Высшая школа, 1983.
8. Розов С.В. Курс черчения. –М.: Машиностроение, 1980.
9. Дружинин Н.С., Чувииков Н.Т. Черчение. –М.: Высшая школа, 1982.
10. Боголюбов С.К. Чтение и деталирование сборочных чертежей. –М.: Машиностроение, 1978.

УДК 659

Г.Ж.Бектурова

БГУ им. К.Тыныстанова

МЫ И МОДА

Что такое мода? Нужна ли она нам? Как правильно подобрать гардероб? У человека всегда существовала потребность украшать себя. Выглядеть модно и элегантно означает умение быть красивым.

Все мы знаем, что такое мода. Но до конца ли мы знаем ее?

Моду исследовали и продолжают изучать социологи и экономисты, психологи и искусствоведы, историки и художники – благо материала для этих исследований она дает предостаточно. Мода стала естественной частью искусства костюма. Сами художники-модельеры относятся к ней весьма серьезно. Так, известный французский Кутюрье Пьер Карден дал такое

определение: «Мода – это способ выражения. Другими словами, мода – это отражение индивидуальных качеств отдельной личности в социальном и моральном аспекте».

Моду считают безобидной игрой фантазии и каприза людей. Мода позволяет личности выразить себя, защитить свою индивидуальность. Хотя в то же самое время мода, представляющая человеку определенный, принятый большинством стандарт, несомненно, облегчает человеку проблему выбора. Мода, объединяя под своими «знаменами», тысячи людей, создает некую иллюзию единения. И это благотворное обстоятельство очень в духе нашего времени.

Для рождения моды необходимо, чтобы художник и тот, кто мог бы носить созданные ими вещи, хорошо понимали друг друга, желательно, чтобы их взгляды и вкусы по возможности совпадали, чтобы они одинаково чувствовали дух времени. Разумеется, в жизни такое случается: покупатель находит в магазине готовой одежды то, что будто бы сшили специально для него, а художник, видя, как покупают его вещи, радуется, что попал в точку, не зря рискнул, тиражируя какую-то порой довольно смелую модель.

Модный образ, который воплощает какая-либо популярная, известная всем личность, позволяет передать сразу всю информацию о том, каким должен быть современный человек, разумеется, в чисто внешнем плане. Прическа, макияж, костюм, обувь, манера держаться – все это сразу, все одновременно, поэтому и мода перестает быть простым фасончиком платья. Формой стрижки и высотой каблука она претендует на большее – создается иллюзия, что мода формирует самого человека, вторгаясь в его жизнь, навязывая ему свои правила поведения. И все подается в соблазнительной упаковке очередного «самого современного стиля».

Но мода, хотя и претендует каждый раз на приоритет своих открытий, тем не менее далеко не всегда рождает нечто действительно новое. То там, то здесь она берет у своих предшественников то, что по теперешним понятиям кажется ей красивым или заслуживающим внимания, что будет соответствовать духу эпохи. Найденное она видоизменяет, чтобы не чувствовалась «пыль веков». И каждый раз находятся тысячи ее страстных приверженцев, готовых убедить нас в том, что новое – и красиво, и удобно, и полезно, словом, по тому старому правилу, когда всякое новое лучше старого. Хотя мы порой наверняка знаем, что это не так.

Бывает, что, порывшись в старом сундуке, мода не обнаруживает того, что соответствовало бы новому времени, и тогда она пускается на поиск идей в отдаленные от нее сферы. Использует и достижения науки, в особенности те, которые позволяют создать невиданные ранее ткани и материалы. Она чутко улавливает настроение общества, и, хотя во все времена, как писал Пушкин, «слепая мода – наш тиран», она, на деле, часто не считаясь с человеком, делает, однако, вид, что идет ему навстречу. Каждый, разумеется, волен выбирать то, что соответствует его образу жизни, и волен следовать тому стилю, который ему больше нравится.

Рождение современных модных направлений в costume являет собой последовательную схему, в которой исходной точкой остается замысел художника, а завершением – всеобщее признание его идеи. Как и вообще в искусстве, здесь возможно опережение времени и длительные задержки, признание публикой форм или приемов не первооткрывателя, а его интерпретаторов, и кратковременные увлечения или равнодушие, отторжение как следствие неудачи поиска. Но чаще всего модные направления развиваются на базе предложений лидеров моделирования, чьи идеи подхватывают и варьируют многочисленные разработчики. Скорее всего, мода распространяется в итоге именно их усилий, их конкретных работ, точнее ориентированных, приспособленных к определенным покупательским склонностям, разнообразным типам и социальным группам людей, адаптированных к традициям, нормам морали.

Новые предложения в costume всегда нацелены на перспективу в 1, 5 – 2 года, когда становится очевидным, стали ли они модой в целом или в частностях. Так как целью этих разработок является именно рождение моды, то и новые модели в профессиональном обиходе называют «новой модой». В этом есть определенный резон, потому что художник-модельер работает не по прихоти «чистой фантазии», а задаваясь совершенно определенными целями обновления одежды как по форме, колориту, композиции, так и по функции одежды, постоянно совершенствующейся с помощью новых материалов.

Споры о моде, начатые сразу после ее рождения, продолжают. По-прежнему на страницах газет и журналов задается вопрос, что же такое мода? Люди ищут ответа, жаждут точности и определенности. А ее не было и нет. Слишком сложное это, неоднозначное явление. В нем своеобразно и каждый раз по-новому отражается наша жизнь: и духовная, и материальная. Человечество, разумеется, не живет модой – у него есть другие, более серьезные заботы и проблемы. Казалось бы, что моде до этих общечеловеческих проблем? Но нет – она не остается к ним равнодушной. Средства массовой информации, международные контакты, туризм – все это делает информацию о моде широкодоступной, и сама мода приобретает интернациональный характер. Традиции народного костюма, национальной одежды оказывают влияние на моду, которая со свойственной ей всеядностью черпает идеи у всех доступных источников. Мы все так

или иначе оказываемся вовлеченными в этот процесс. Сейчас модой интересуются многие, идут прогнозы, выясняют, что же сегодня модно, что шить, что покупать, как одеваться, чтобы не отстать от времени.

Много соблазнов таит в себе мода, но она жестока и безжалостна. Вступая в какие-либо отношения с модой, мы оказываемся перед выбором, и делать его надо осознанно. Мы не фасончик себе выбираем, мы заявляем о своих пристрастиях, эстетическом своем идеале ...

Сейчас почти все люди стремятся одеваться красиво. Понятие «красивая одежда» - довольно сложное. Его конкретное содержание зависит от подхода, от точки зрения. Красивая в прошлом одежда сейчас может казаться смешной и даже безобразной, в другом случае она и теперь еще нам представляется прекрасной. Лично сам человек может считать, что он одет безукоризненно, великолепно, изящно, а со стороны это выглядит совсем по-иному. Тут необходимо отметить, что в одежде, впрочем, как и в большинстве предметов прикладного искусства, красота не существует без удобства. В понятие же удобства в данном случае входит не только требование качественного пошива, но и соответствие характера костюма той обстановке, в которой находится его владелец. Лишь удобный, отлично сшитый костюм, уместный в данной конкретной обстановке, может быть назван красивым.

Что ни говори, права народная мудрость – «Встречают людей по одежке». Психологи утверждают, что нам достаточно 30 секунд, чтобы составить свое впечатление о человеке.

Перво-наперво, мы, естественно, обращаем внимание на одежду. Как правильно подобрать гардероб, чтобы выглядеть стильно? Что нынче в моде? Как подчеркнуть достоинства и скрыть недостатки фигуры? Вот эти вопросы волнуют нас, которые ждут ответа.

Среди наших людей есть, конечно, те, кто хорошо одевается, но большинство, к сожалению, серая масса. У кого-то, может быть, есть стремление выглядеть красиво, стильно и элегантно, но он или она не знает, что лучше надеть. Между тем рынок наш достаточно богат, ассортимент одежды широк, так что всегда есть из чего выбрать. Было бы желание. Сейчас у нас наплыв одежды самых разных цветов, оттенков и сочетаний. Не бойтесь одеваться ярко! Нет ничего страшного в том, чтобы выделиться из серой массы.

Дети носят то, во что их одевают родители. Молодежь от 15 до 25-30 лет выглядит стильно, отдавая предпочтение спортивной, полуспортивной одежде и стилю «китч». А вот люди старше 35 лет теряют чувство стиля, у них совсем другие заботы и проблемы, и они не поспевают за современной модой. По мнению специалистов центра инновационных технологий, в нашей республике сейчас модно использовать в одежде национальные мотивы. И это заслуга молодых кыргызских модельеров. Но одеваться в национальном стиле – вовсе не значит носить кыргызские колпаки или халаты. Элегантно смотрятся, например, классические жакеты или сюртуки, сшитые из войлока, сумочки или аксессуары с национальными узорами. Сочетание традиционных мотивов с последними веяниями моды выглядит стильно, красиво и совсем недешево, ведь это – ручная работа. Впрочем, тема Востока в последнее время стала популярной во всем мире. Теперь уже даже известные модельеры мира создают свои коллекции в арабском стиле, вводя характерные платочки, накидки, украшения. И эта тема Востока диктует женщинам быть женственными. Сейчас, когда женщины в основном в своем гардеробе имеют брюки, конечно, они являются вещью практичной, но платья и юбки должны оставаться центром всего женского гардероба. Снова в моду входят юбки. Сейчас все модные журналы пестрят юбками всевозможной длины и покроя. Такие надевали наши бабушки и матери в 60-70 годы, но теперь за счет ярких тонов они приобретают современность. Этой весной в моде будет что-то летящее, легкое, воздушное, кремовые и пастельные тона.

Если говорить о мужчинах, то еще 2-3 года назад мужчины носили костюмы в полоску, сейчас в моде клетка. Стильные мужчины сейчас носят прямые, неширокие, немного суженные к низу брюки с одной складкой, и конечно, всегда в моде джинсы, ведь это – самая удобная и доступная одежда. Рубашки сейчас розовых, голубых, оранжевых тонов. Галстуки должны сливаться с рубашкой, то есть быть одного цвета и фактуры.

Обувь – только с закругленным носком, длинные уже в прошлом, становится актуальной и замша различных цветов как в обуви, так и в одежде.

Правильно подобранная одежда должна скрыть недостатки фигуры и подчеркнуть достоинства. Если полному человеку надеть что-нибудь черное, он зрительно будет казаться более худым, и наоборот. Если худой человек наденет одежду светлых тонов, то он будет казаться полнее. Также полнит горизонтальный рисунок. А вертикальный «удлиняет» человека. Делая его более стройным. Женщинам с большим бюстом противопоказаны разные рюшечки, цветочки или воланчики. И наоборот – эти элементы не помешали бы дамам со среднестатистическим бюстом.

Следовать моде нужно, но не забывать об индивидуальности. Это первая ступень профессионализма. И, самое главное в одежде – чистота и аккуратность. Многие не могут позволить себе выглядеть эффектно, но чисто и аккуратно – это под силу всем.

ЛИТЕРАТУРА

1. Финицкая З. Люди и вещи. –М.: Искусство, 1991.
2. Орлова Л. Азбука моды. –М.: Просвещение, 1988.